

DAN DRYER

AUTOMATISK SKUMSÆBEDISPENSER I RUSTFRIT STÅL

(1) BRUGSANVISNING

SE VENLIGST KONSTRUKTIONSDIAGRAMMET OG KOMPONENTOVERSIGTEN PÅ MODSATTE SIDE.

- A. Dispenseren er batteridrevet og beregnet til anvendelse af 4 stk. 1,5 Volt ALKALINE batterier type "AA". Alternativt kan dispenseren slutes til strøm via stik til 6 Vdc transformer - jf. pkt. (5) på modsatte side.
- B. Dispenseren har følgende mål: 340 (h) x 120 (b) x 125 mm (d).
- C. Sæbebeholderen (del nr. 8 på konstruktionsdiagrammet) rummer 8 dl.
- D. Batterierne har en levetid på 25.000 doseringer eller 1 år.
- E. Dispenseren er automatisk doseringsklar, når kabinettet (del nr. 6) lukkes. Dispenseren deaktiveres, når kabinettet (del nr. 6) åbnes.
- F. I forbindelse med påfyldning af sæbe kan man via signallampen (del nr. 4) checke, om batterierne er ved at løbe tør for strøm.
 - 1. Kabinettet (del nr. 6) åbnes, hvorved dispenseren deaktiveres.
 - 2. Tryk på metal-kontakten (del nr. 2). Signallampen vil med blåt lys blinke tre gange og herefter slukkes. Såfremt signallampen fortsat blinker, er batterierne ved at løbe tør for strøm og bør snart udskiftes.
 - 3. Ønsker man at checke dispenserens funktionsdygtighed, kan man fremtvinge en dosering ved at holde hånden ind under doseringsdysen (del nr. 10). Signallampen bør under doseringen blinke og derved indikere, at dispenseren er funktionsdygtig og doserer.
- G. Hvis dispenseren ikke virker, se venligst afsnittet MONTERINGSVEJLEDNING og check følgende punkter:
 - 1. Er der påfyldt rigeligt med sæbe?
 - 2. Er batterierne opladet (del nr. 5)?
 - 3. Er der et fremmedlegeme inden for dispenserens aktiveringsafstand?
 - 4. Er pumpen (del nr. 9) og doseringsdysen (del nr. 10) korrekt placeret?
- H. Hvis dispenseren skal flyttes, skal batterierne tages ud, og låget til sæbebeholderen skrues stramt på for at deaktivere dispenseren.

(2) MONTERINGSVEJLEDNING

SE VENLIGST KONSTRUKTIONSDIAGRAMMET OG KOMPONENTOVERSIGTEN PÅ MODSATTE SIDE.

Følg venligst nedenstående vejledning for opsætning af den automatiske sæbedispenser.

- A. Intet objekt må være placeret inden for en afstand af 20 cm fra doseringsdysen (del nr. 10)
- B. Dispenseren skrues fast på væggen ved hjælp af de tre huller i bagpladen (del nr. 13).
- C. Check batterienheden (del nr. 5). Er batterierne nye og er der rigeligt med strøm på? (Anvend 4 stk. 1,5 Volt ALKALINE batterier type "AA". Er batterierne monteret korrekt i dispenseren (se fig. 1)?
- D. Hæld skumsæbe i beholderen (del nr. 8). Check, at del nr. 9 og 10 sidder korrekt.
- E. Luk kabinettet og test dispenseren.

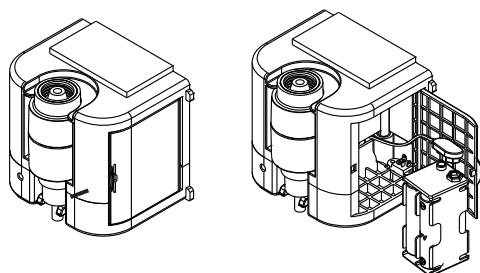

(fig.1)

DAN DRYER

DK-8920 RANDERS NV - DENMARK
Tel.: + 45 86 41 57 11 - www.dandryer.com



(3) KONSTRUKTIONSDIAGRAM

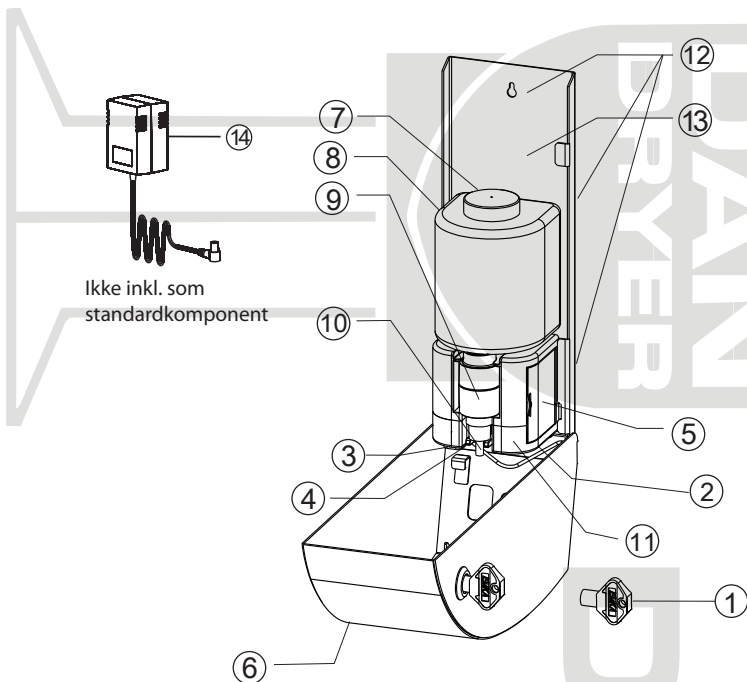

(4) KOMPONENTOVERSIGT

DEL NR. BESKRIVELSE

1. Specialnøgle
2. Kontakt (dispenseren deaktiveres automatisk når kabinettet (del nr. 6) åbnes.)
3. Sensorenhed
4. Signallampe til indikation af, at dispenseren doserer, samt at batterierne er ved at løbe tør for strøm
5. Batterienhed
6. Kabinnet

SÆBEBEHOLDER:

7. Låg
8. Sæbebeholder
9. Pumpe
10. Doseringsdyse
11. Kontrolboks

TIL MONTERING:

12. Tre huller (til fastgørelse på væggen)
13. Bagplade
14. 6 Vdc transformer (kan anvendes, såfremt tilslutning til alm. 230 Vac ønskes.)

(5) VEJLEDNING TIL TILSLUTNING AF TRANSFORMER (alternativ løsning)

1. Åbn kabinettet med den medfølgende specialnøgle (fig. 2).
2. Inden bagpladen fastgøres til væggen, føres transformeren adapter-stik ind gennem hullet i bagpladen (fig. 3). Stikket sættes i udtaget i kontrolboksen (fig. 4).
3. Tilslut transformer til et alm. 230 Vac udtag.

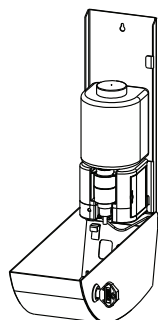

(Fig.2)

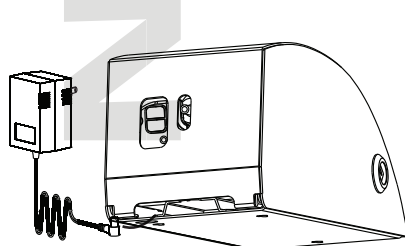

(Fig.3)

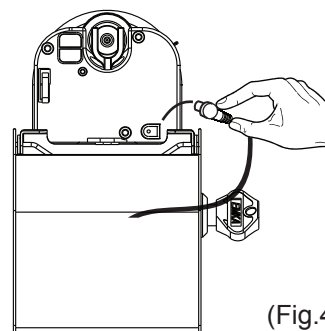

(Fig.4)

(6) ANBEFALET MONTERINGSHØJDE

MÅLEENHED: mm

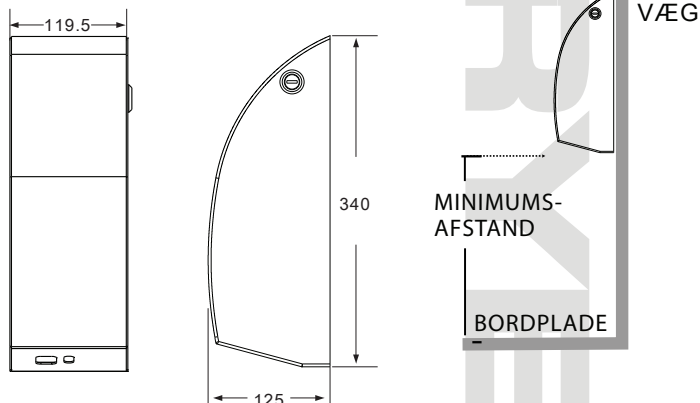

MONTERINGSHØJDE:

Mindst 20 cm over normal bordplade.
Mindst 30 cm over bordplade i rustfrit stål.
Opsættes dispenseren med kortere afstand til bordplade, er der risiko for utilsigtet dosering.

VIGTIGT: Dette produkt falder ind under bestemmelserne for el-retur i henhold til WEEE-direktivet.

- Dette produkt må ikke behandles som husholdningsaffald.
- Produktet skal genanvendes, hvor dette er muligt.
- Spørg om råd hos Deres lokale myndigheder.
- Produktet kan også frit returneres til fabrikanten/forhandleren, som vil sørge for korrekt genanvendelse/bortskaffelse.

